

ΚΑΤΑΨΥΚΤΗΣ | Καταψύκτες πάγκου

ΟΡΘΙΟΙ ΚΑΤΑΨΥΚΤΕΣ ► ΜΕ ΜΕΤΩΠΗ

RNG 90C

CUSTOMIZATION
AVAILABLE
PERSONALIZZAZIONE
DISPONIBILE

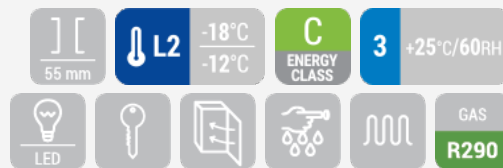

ΛΕΠΤΟΜΕΡΕΙΕΣ



Κλειδαριά στον
βασικό εξοπλισμό



Βαμμένο προφίλ
πόρτας αλουμινίου με
ενσωματωμένο
χερούλι



Όρθιος καταψύκτης
με διαφημιστική
μετώπη



ΓΕΝΙΚΑ ΧΑΡΑΚΤΗΡΙΣΤΙΚΑ

- 90 lt. Καταψύκτης με διαφημιστική μετώπη
- Λευκή λαμαρίνα εξωτερικά και εσωτερικά
- Στατική ψύξη
- Χειροκίνητη Απόψυξη
- Κυκλοπεντάνιο ως Παράγοντας Αφρού Μόνωσης (55mm σε κάθε πλευρά)
- Αφαιρούμενο Λάστιχο πόρτας
- Εσωτερικός φωτισμός LED/ LED στην μετώπη
- Τριπλό θερμαινόμενο τζάμι ασφαλείας
- Πόρτα με αυτόματη επαναφορά
- Βαμμένο προφίλ πόρτας αλουμινίου με ενσωματωμένο χερούλι
- Κλειδαριά στον βασικό εξοπλισμό
- Ρυθμιζόμενες σχάρες: 3 τμχ.
- 4 Ρυθμιζόμενα ποδαράκια
- Ενεργειακή κλάση: C

ΤΕΧΝΙΚΕΣ ΠΡΟΔΙΑΓΡΑΦΕΣ

Χωρητικότητα	116 L
Θερμοκρασία	L2 (-12°C~-18°C)
Κατανάλωση	3.41 kWh/24h
Ονομαστική ισχύς	217 W
Επίπεδο θορύβου	45 dB(A)
Καθαρό Βάρος	54 Kg
Μεικτό βάρος	59 Kg
Εξωτερικές διαστάσεις (ΠχΒχΥ σε mm)	610x560x895
Εσωτερικές διαστάσεις (ΠχΒχΥ σε mm)	500x430x540
Διαστάσεις συσκευασίας (ΠχΒχΥ σε mm)	655x595x965
Ποσότητα φόρτωσης 20"/40"/40"ΗQ	54/114/114

ΠΙΣΤΟΠΟΙΗΤΙΚΑ

CE RoHS

ΔΙΑΣΤΑΣΕΙΣ ΠΡΟΪΟΝΤΟΣ

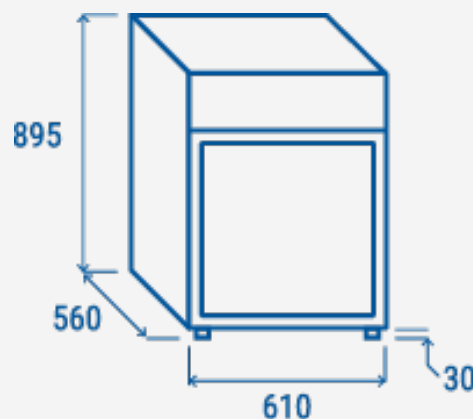

COOL HEAD EUROPE
We make the world a cooler place



www.coolheadeurope.com